



NÁSTĚNNÁ SOLÁRNÍ LED LAMPA

LED DSW7

LM-79

LM-80

DLC

APLIKACE

Terasy, vchody, nástěnné světlo, garáže, zahrady, dekorace.

MONTÁŽ

Solární LED lampa se upevňuje na závěs pomocí šroubů

TECHNICKÁ SPECIFIKACE

Solární panel	Mono křýštalického křemíka, 5 W, 17% účinnost
Kryt soárního panelu	Tvrzené sklo
Životnosť solárneho panelu	5let
Batérie	LI-ion - lehce nahraditelná
Kapacita	16,3Wh
Rečim osvětlení	Vyp/Plný jas/Stmívání/PIR senzor
Doba dobíjení	6-7 hod na přímém slněčném svitu
Světelný tok	700Lm
Příkon lampy	7W
Životnost	50 000 hod
Krytí	IP65, IK08
Pracovní teplota	mín 40°C ~ 55°C
Stěna výška montáže	2,3m

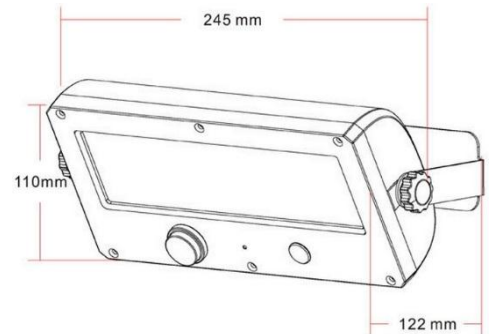

Solární LED svítidla se automaticky zapne pohybovým senzorem. Detekce pohybu 3-5m. Pracovní doba 12 hodin při plném nabití. je vyrobené s hliníkové slitiny, difúzor PPM. Baterie se dobíjí také za menšího slněčného svitu.

CERTIFIKÁCIA



APLIKACE SOLÁRNÍ LED LAMPY

