



## NÁSTĚNNÁ SOLÁRNÍ LED LAMPA

LED DS3W

LM-79

LM-80

DLC

### APLIKACE

Terasy, vchody, nástěnné světlo, zeď oplocení, poštovní schránky, chodníky.

### MONTÁŽ

Solární LED lampa se upevňuje na závěs pomocí šroubů

### TECHNICKÁ SPECIFIKACE

Solární panel	Mono křýštalického křemíka, 3 W, 17% účinnost
Kryt soárního panelu	Tvrzené sklo
Životnosť solárneho panelu	10let
Batérie	LI-ion - lehce nahraditelná
Kapacita	14,8Wh
Rečim osvětlení	Vyp/Plný jas/Stmívání/PIR senzor
Doba dobíjení	8 hod na přímém slunečném světle
Světelný tok	300Lm
Příkon lampy	3W
Životnost	50 000 hod
Krytí	IP65, IK08
Pracovní teplota	min 40°C ~ 55°C
Stěna	3-4m
Formař svítidla	282 * 185 * 205

Solární LED svítidla se automaticky zapne pohybovým senzorem. Detekce pohybu 2-3m. Pracovní doba 30 hodin při plném nabití. Těleso svítidla má velice módní desing, je vytočené s hliníkové slitiny, vysoce efektivní reflektor. Baterie se dobíjí i zamenšího slnečného svitu.

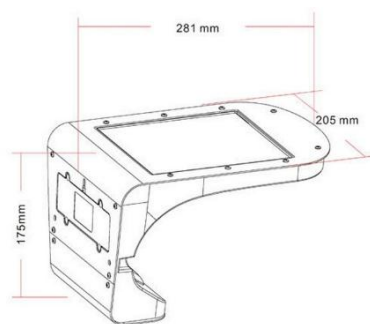

### CERTIFIKÁCIA



### APLIKACE SOLÁRNÍ LED LAMPY

